

# Fúró- és marógép

Típus: ZX-45 Z

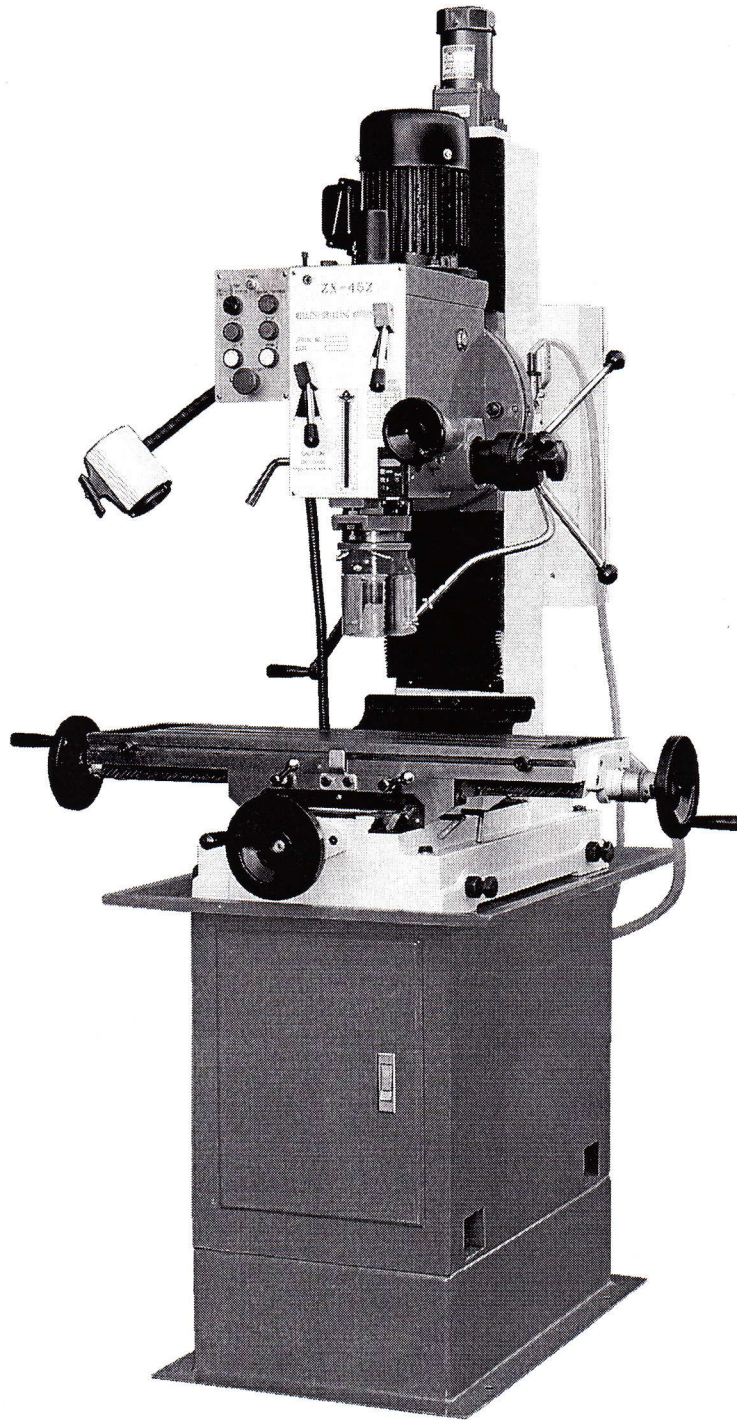

## Kezelési útmutató

A gép száma: .....



Abb. 1

- |  |                                      |
|--|--------------------------------------|
| 1. Szögállvány                             | 11. Konzol reteszelés                |
| 2. Biztonsági burkolat                     | 12. Orsó mikro-előtolás kézikerek    |
| 3. Biztosítóanya                           | 13. Sebességkar                      |
| 4. Kúpos szeg                              | 14. Kapcsolómező                     |
| 5. Elektromos kapcsolószekrény             | 15. Olajszűrő csavar                 |
| 6. Orsó előtolás kar                       | 16. Feszítőtüske csapszeg burkolat   |
| 7. Rugó                                    | 17. Motor                            |
| 8. Hosszanti asztal előtolás kézikerek     | 18. Kézi fogantyú szétkapcsoláshoz   |
| 9. Keresztirányú asztal előtolás kézikerek | 19. Orsószekrény felső része         |
| 10. Lemezcsavar                            | 20. Orsóház motor (elektromos motor) |

## 1. HASZNÁLAT ÉS TULAJDONSÁGOK

- 1.1 A gép rendelkezik néhány funkcióval, mint pl. a felületforgácsolás, fúrás, marás és menetfúrás.
- 1.2 A fenti gép egy jó minőségű, könnyen kezelhető készülék.
- 1.3 A fúrás és marás kezelése kétféle módon történhet:  
(1) Kézi kezelés, ami gyors előtolásos fúrást tesz lehetővé.  
(2) Kezelés csigakerekes betéttel, ami lassú marást tesz lehetővé.
- 1.4 A gépet a menettávolság beállítására és a kopás csökkentésére beállítható bronzanyákkal szereltük fel. Amely a csavarok simára marását is lehetővé teszi és növeli a pontosságot.
- 1.5 Teljes állvány, amely a gépet erőssé és állandóvá teszi, és nagyfokú pontosságot biztosít.
- 1.6 A tartós öntvényből készült fej pontosságot és pontos fúrást, csiszolást és marást tesz lehetővé.
- 1.7 Egyenletes és precíz hajtás fogaskerék átvitel.
- 1.8 A sebességváltás könnyen elvégezhető.
- 1.9 Menetvágás kezelése az óramutató járásának megfelelően vagy azzal ellentétesen, valamint a munka mélysége a mélyütköző segítségével beállíthatók.
- 1.10 Speciális fékkar az orsóházhoz.
- 1.11 A szegnyereg állásának digitális kijelzése az állvány bal oldalán lévő orsószekrény felső részén.

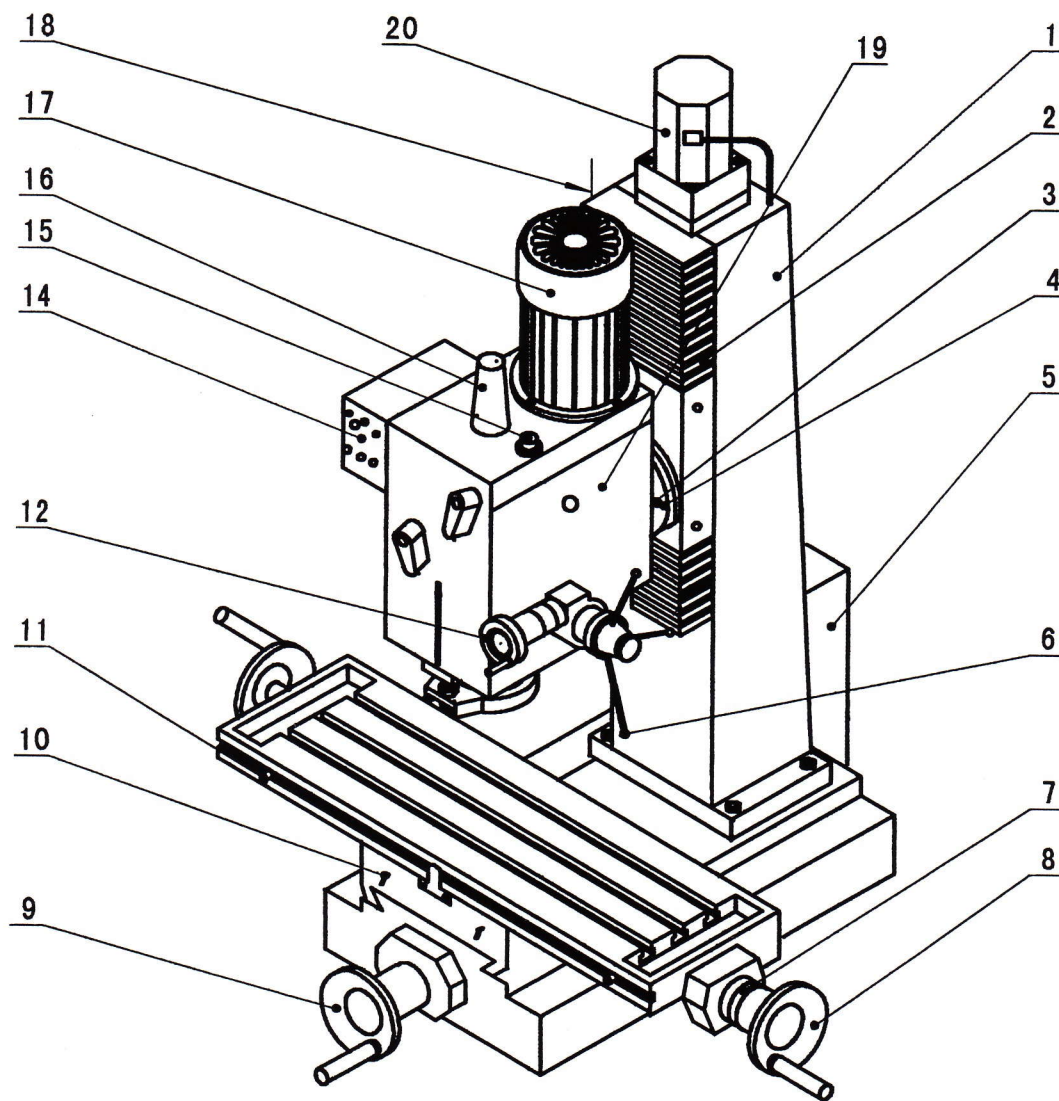
## 2. SPECIFIKÁCIÓ

max. fúrési teljesítmény	mm	45
max. homlokmarási teljesítmény	mm	80
max. szármarási teljesítmény	mm	32
max. menetvágási teljesítmény	M	12
Asztal feszítési felület	mm	800/240
T-nútok száma/mérete	/mm	3/16
<u>Elmozdulási utak:</u>		
X-tengely (keresztasztal)	mm	570
Y- tengely (keresztasztal)	mm	300
Z- tengely (hajtásfej)	mm	420
<u>Hajtásfej:</u>		
Orsóbefogó	MK	3
Szegnyereg emelkedés	mm	130
Szegnyereg átmérő	mm	75
Hatósugár	mm	280
Motor (2 sebességes)	kW	0,85/1,1
Orsó fordulatszámok száma	12	
Orsófordulatok	Fokozatok / UpM 1:	80,150,260,480,900,1575
	2:	160,300,520,960,1800,3150
Méreték (SzxMxM)	mm	1200 x 1020 x 2130
Súly	kg	295/340

### Kivitel:

Elfordítható marófej +/-90°  
Menetvágó berendezés automatikus irányváltással  
Motorikusan állítható hajtásfej  
Hajtásfej 180° elfordítható  
Keresztasztal jobbra-balra 40° elfordítható  
Szegnyereg beállítás digitális kijelzése  
Hűtőanyag berendezés  
Világítás  
Kezelőszerszám